



## Výhody zariadenia:

*ucelená jednotka pre tlač a aplikáciu etikiet  
presná a rýchla aplikácia etikety*

*vyrábaný v štyroch verziách:*

*Electrical Belt - LA 4050 B-EB,  
Blow Box - LA 4050 B-BB,  
Electrical Swing - LA 4050 B-ES,  
Electrical Linear - LA 4050 B-EL*

**LEGI-AIR 4050 B** - ľahko integrovateľný do existujúcich výrobných a baliacich procesov.

Osvedčená technológia výrobcu aplikátorov značky Bluhm predurčuje aplikátor **LEGI-AIR 4050 B** k všestrannému použitiu do nepretržitých prevádzok. Moderný konzistentný modulárny dizajn aplikátora ako aj robustný a osvedčený systém tlače a aplikácie spĺňa všetky požiadavky moderného systému označovania. Vďaka modulárnemu dizajnu je možné tlačový a aplikačný systém individuálne prispôsobiť konkrétnej aplikácii.

V aplikátore **LA 4050 B** je možné použiť tlačové moduly od všetkých popredných výrobcov tlačiarň Zebra, Sato, Avery, CAB a Datamax. Flexibilné rozhranie s užívateľským softvérom umožňuje prenos variabilných informácií o tlači priamo do tlačového modulu. Použitie softvéru Legi, Nicelabel alebo PL Control umožňuje jednoduché vytváranie návrhov štítkov. Jednoduché použitie, ovládanie a sledovanie procesu označovania vďaka otočnému displeju, ktorý je možné ovládať aj na diaľku.

**Legi-Air 4050 B** je dostupný v štyroch verziách s rôznymi aplikátormi: odfukovací Blow box, s otočným aplikačným ramenom, elektricky ovládaným dopravníkom alebo lineárnym aplikátorom. Tieto varianty aplikátora sú schopné aplikovať etiketu na dvoch stranách (vrchná a bočná strana výrobku) s požiadavkou na špeciálne vysokú rýchlosť, presnosť a bezdotykovosť. **Legi-Air 4050 B** dosahuje rýchlosť označovania až 240 cyklov za minútu, čo zodpovedá štyrom štítkom za sekundu.

**Aplikátor LA4050 B EB** - Electrical Belt - plne elektrická verzia LA4050 BE sa zaobíde bez nákladného stlačeného vzduchu, ktorý je nahradený elektrickým dúchadlom, s vyšším výkonom, väčšou presnosťou, menším opotrebovaním a nižšou hlučnosťou. Dosahuje rýchlosť až 240 štítkov / min, rýchlosť elektrického pásu sa dokáže prispôsobiť veľkosti objemu výroby, pracuje v troch rýchlostiach, ktoré si môžete prispôsobiť.

**Aplikátor LA 4050 B BB** - Blow Box - aplikuje štítky a etikety na vrchnú a bočnú stranu pohybujúceho alebo stojacieho produktu. Štítko sa vysúva z tlačového modulu v čase približujúceho sa produktu. Keď sa produkt nachádza v požadovanej polohe, vhodnej na aplikáciu blow box prúdom vzduchu vystrelí etiketu na výrobok. Ponúka jemnú aplikáciu, a preto je zvlášť vhodný na aplikovanie etikiet na mäkký, krehký a citlivý tovar, avšak nie na úkor výkonu. Legi-Air 4050 B dosahuje rýchlosť označovania až 240 cyklov za minútu

**Aplikátor LA 4050 B ES** - Electrical Swing - Elektrický výkyv - aplikuje etikety presne a rýchlo na boky, vrch alebo spodok výrobku vďaka otočnému ramenu, ktoré sa môže otáčať v uhle 90° s rýchlosťou aplikácie až 60 etikiet /minútu. Elektrické otočné rameno znižuje až o 80% náklady spojené so spotrebou stlačeného vzduchu a zároveň zabezpečuje vysoko presnú aplikáciu.

**Aplikátor LA 4050 B EL** - Electrical Linear, elektricky poháňané aplikátory predstavujú neprekonateľné bezpečnostné riešenie pre užívateľov. Nízky krútiaci moment aplikátora zaručuje bezpečnosť pri normálnej prevádzke ale aj pri zmenách napájania. Aplikátor LA4050 B EL 250 môže aplikovať etikety na rôzne výšky produktov pri vyšších rýchlostiach až 400 mm/s, čo je cca 70 štítkov/minútu.

# TECHNICKÁ ŠPECIFIKÁCIA

<b>Technológie tlače:</b>	termotransfer alebo termodirect
<b>Tlačová jednotka:</b>	Datamax, Sato, Zebra, Avery, CAB
<b>Rozlíšenie tlače:</b>	203 dpi, 300 dpi, 600 dpi
<b>Max. rýchlosť tlače:</b>	až 400 mm/s
<b>Veľkosť etikety:</b>	12,5 x 7 mm až 120 x 160 mm (LA4050 B EL - Electrical Linear), 12,5 x 7 mm až 120 x 90 mm (LA4050 B ES - Electrical Swing), 30 x 30 mm až 150 x 210 mm (LA4050 B EB - Electrical Belt), 50 x 40 mm až 100 x 100 mm (LA4050 B BB - Blow Box).
<b>Maximálny dávkovací zdvih:</b>	300 mm (použiteľné pri EL)
<b>Dávkovacie aplikátory:</b>	Lineárny dávkovací zdvih poháňaný krokovým motorom 250 mm (EL) 90° otočný aplikátor (ES) Pásový aplikátor (EB) 4x4" blow box (BB)
<b>Medzera medzi etiketami:</b>	minimálne 3 mm
<b>Etikety:</b>	max. vonkajší priemer návinu etikiet až 300 mm, max. dĺžka návinu 450m, štandardne - vonkajší návin (voliteľne - vnútorný návin), priemer dutinky 76 mm (3")
<b>Dátové rozhranie:</b>	všetky bežné rozhrania (Ethernet, Profinet voliteľný)
<b>Ovládacie / komunikačné rozhranie:</b>	beznapäťové výstupy (relé), optočleny, konektor M12 pre fotobunku
<b>Rýchlosť dávkovacieho cyklu:</b>	max. do 70 štítkov/min (EL), až do 60 štítkov/min (EL) až 240 štítkov/min (EB a BB)
<b>Presnosť dávkovania:</b>	do ± 1 mm so zastaveným produktom (EL a ES)
<b>Predvolená hodnota:</b>	až ± 1 mm pri konštantnej rýchlosti produktu (EB)
<b>Štandardne:</b>	do ± 1,5 mm pre pohybujúci sa produkt (BB)
<b>Aktivácia tlače a naniesenie etikety:</b>	reflexné tlačidlo aktivácie tlakového uvoľnenia, svetelná závara, indukčný alebo kapacitný senzor, mikrospínač, vstup PLC
<b>Alarm</b>	chybové hlásenia na displeji, pripojenie do PLC
<b>Štandard:</b>	3-farebný výstražný maják, IPC v ochrannom kryte, softvér Legitronic, Blumware,
<b>Voliteľné:</b>	monitorovanie prítomnosti štítkov, senzor produktu, statív
<b>Prevádzkové podmienky:</b>	
<b>Elektrické pripojenie:</b>	110V - 230V AC / 50-60Hz, 5A
<b>Hmotnosť:</b>	od 35 kg (v závislosti od verzie)
<b>Pripojenie stlačeného vzduchu:</b>	6 bar (čistý a suchý vzduch bez oleja podľa DIN ISO 8573-1) pre <b>EL, ES a BB</b>
<b>Spotreba stlačeného vzduchu:</b>	0,3 - 3 l na jeden dávkovací cyklus, pre <b>EL a ES</b> , 0,3 - 1 l pre <b>BB</b>
<b>Teplota prostredia:</b>	2° až 35° C
<b>Relatívna vlhkosť vzduchu:</b>	15 až 95 %, bez kondenzácie
<b>Prachový kryt:</b>	vyrobený z hliníkového profilu s nerezovými plechmi
<b>Osvedčenie:</b>	CE vyhlásenie

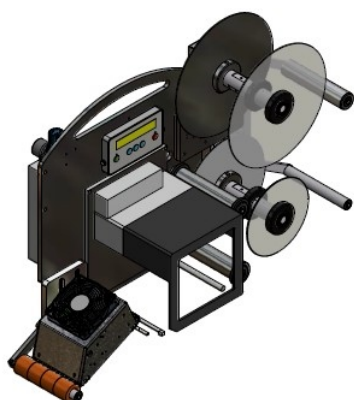

LA 4050B-EB

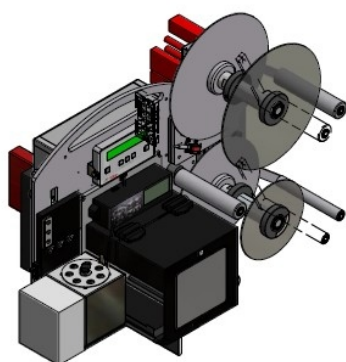

LA 4050B-BB

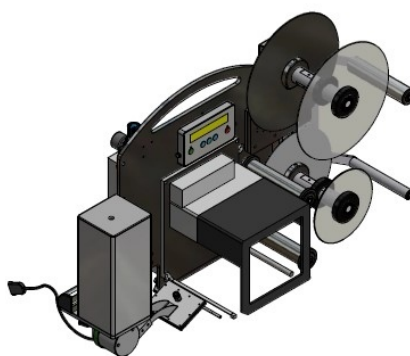

LA 4050B-ES

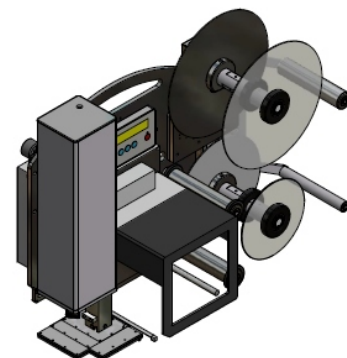

LA 4050B-EL