



DustPRO 50

DustPRO 250

DustPRO 400

DustPRO Universal

DustPRO 1000 iQ

Výrobky spoločnosti Donaldson BOFA - patria k svetovej špičke v oblasti technológií odvodu splodín vznikajúcich napr. pri laserovom označovaní a gravírovaní, ako aj pri iných výrobných procesoch, pri ktorých vznikajú splodiny, dym, prach, malé častice, škodlivé a nebezpečné pre pracovníkov ale aj pre technické zariadenia.

**Odsávací systém DustPRO 1000 iQ** je viacúčelový mobilný systém odsávania menších častíc počas procesov, ako je **frézovanie, mechanické gravírovanie, leštenie, brúsenie a sústruženie pre rôzne priemyselné odvetvia.**

Vysokovýkonný vákuový bezuhlíkový motor použitý v DustPRO 1000iQ, vstupný filter s objemom 100 l, vysokoúčinný HEPA filter a vysoký prietok vzduchu robia z neho ideálny odsávací systém do náročných prevádzok bez potreby vykonania servisných zásahov alebo častých výmen filtrov.

Výkon zariadenia je vylepšený aj vďaka novým funkciám, vrátane **inteligentného operačného systému (iQ)**, čím sa z **DustPRO 1000 iQ stáva jeden z najpokrokovejších dostupných odsávacích systémov.**

**Donaldson BOFA odsávanie DustPRO 1000 iQ - vďaka iQ systému ponúka:**

- iQ ovládanie a nastavovanie prietoku vzduchu tj. výkonu filtrácie
- alarm zablokovania odsávacej hadice, alarm čiastočného zablokovania hadice
- teplotné alarmy vo filtračných a elektrických komorách, alarm prehriatia
- informáciu o prevádzkových hodinách zariadenia a o stave filtrov v reálnom čase

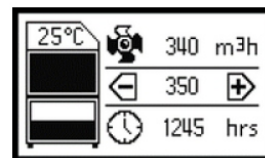
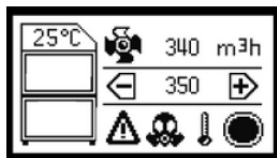

Jednotka môže byť ešte doplnená voliteľným príslušenstvom, ktorý zvyšuje komfort obsluhy odsávacieho zariadenia.

#### Štandardné vlastnosti:

- kontrolný panel / LCD displej
- veľkokapacitné filtračné vrečko
- nízka úroveň hluku
- jednoduché ovládanie
- digitálna kontrola prietoku
- nízke prevádzkové náklady

#### Voliteľné príslušenstvo:

- sada odsávacích hadíc
- rozhranie pre vzdialený Stop/Start
- signalizácia zaplnenia filtra

Kompatibilným príslušenstvom k DustPRO 1000 iQ je **lapač iskier SparkArrestor ILF 600**

## Pohyb odsávaného vzduchu cez zariadenie DustPRO 1000 iQ:

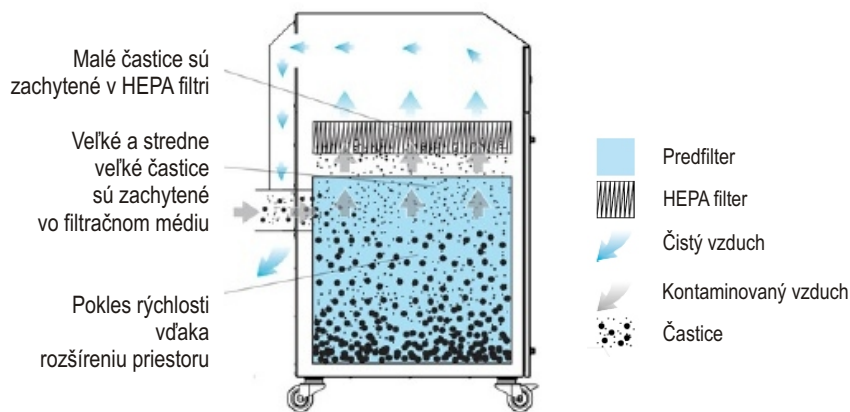

## Technická špecifikácia

- 1 - Kontrolný panel / LCD displej
- 2 - Hlavný vypínač
- 3 - Napájací kábel
- 4 - Signálny / Sieťový kábel

- 5 - Pánty dverí
- 6 - Vstupný otvor kontamin. vzduchu 125 mm
- 7 - Vstup chladenia motora
- 8 - Výstupný otvor filtrovaného vzduchu

- 9 - Uzatváracie západky dverí
- 10 - Koleska
- 11 - USB port

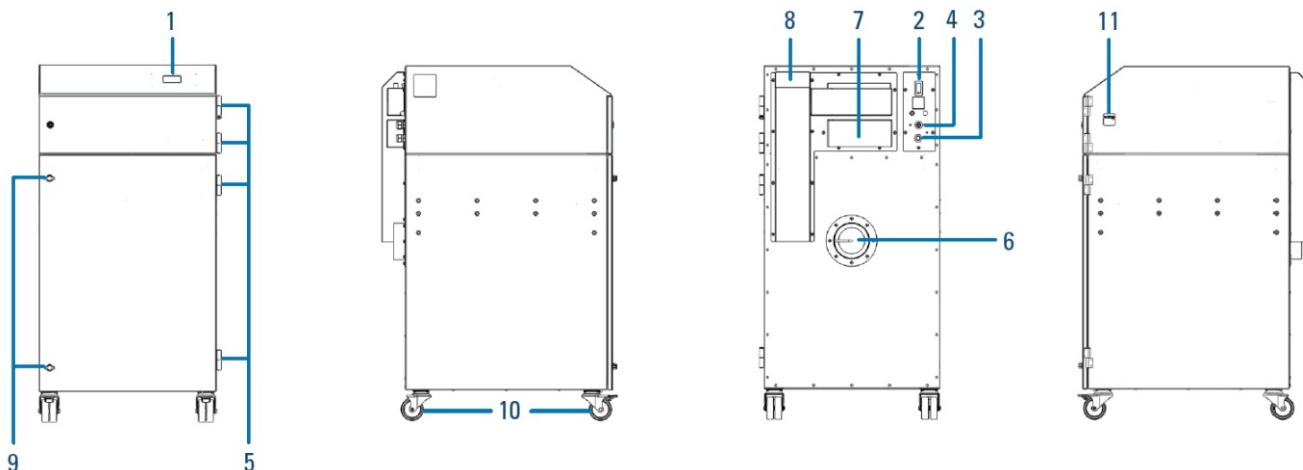

### TECHNICKÉ DÁTA:

Rozmery:  
 Konštrukcia skrine:  
 Prietok vzduchu / Tlak:  
 Napájanie:  
 Hladina hluku:  
 Hmotnosť:  
 Účinnosť predfiltra:  
 Účinnosť kombinovaného filtra:  
**Objednávkové číslo filtra:**

### DustPRO 1000 iQ

1205 x 620 x 810 mm  
 nerezová / povrchovo upravená  
 885 m<sup>3</sup>/h / (96) mbar  
 230 V 50/60 Hz  
 < 85 dBA  
 95 kg  
 95% pri 0,9 pri ploche povrchu 4,1 m<sup>2</sup>  
 99,995 % pri 0,3 pri ploche povrchu 7,5 m<sup>2</sup>  
 Prefilter: 1UA1030395  
 Kombinovaný HEPA filter: 1UA1030394

### Voliteľné položky:

Signál diaľkového START / STOP (S/S): umožňuje diaľkové zapnutie / vypnutie odsávacieho zariadenia  
 Signál Systém OK (SOK): odsávací systém vydá signál v prípade zlyhania systému alebo zablokovania filtrov  
 Prepínač ovládania (O/R): umožňuje odsávaciemu systému plne fungovať s jednosmerným napätím alebo bez neho